

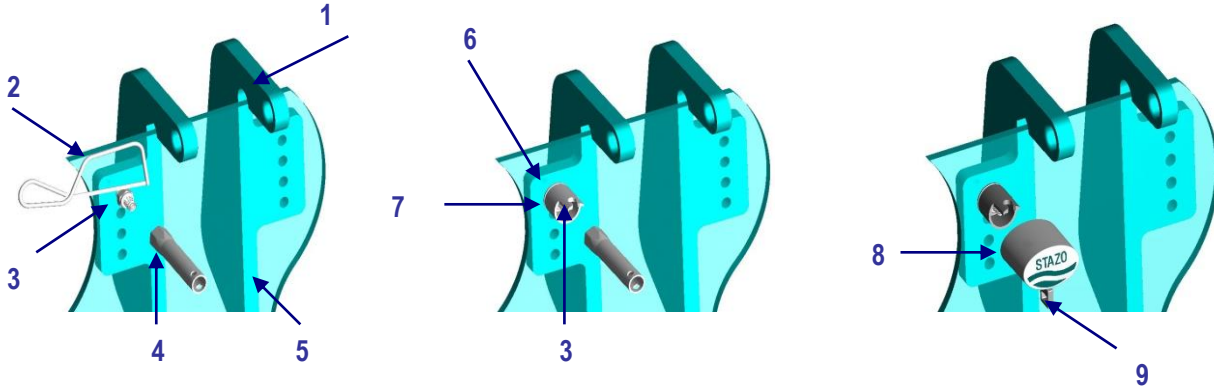

STAZO *nutlock*[®] Installatie instructies



STAZO *nutlock*[®] is gepatenteerd en bovendien CCV / SCM goedgekeurd en gecertificeerd door de nationale en internationale autoriteiten. STAZO *nutlock*[®] wordt aanbevolen/voorgeschreven door de verzekeringsmaatschappijen.

Aangegeven onderdelen: 1 = motorsteun, 2 = ijzerzaag, 3 = slotmoer en bout (niet meegeleverd), 4 = pijpsleutel (niet meegeleverd), 5 = spiegel van het vaartuig, 6 = slotvoet, 7 = slotvoetring (achter slotvoet), 8 = slothuis, 9 = sleutel

1. Schuif de bevestigingsbout over de ring door de motorsteun door het boutgat aan de buitenzijde in de spiegel van uw vaartuig. Teken 25 mm lengte af op de bout gerekend vanaf de spiegel richting draadeinde van de bout. Deze 25 mm zou in principe de totale lengte moeten vertegenwoordigen van de dikte van de ring, de slotvoetring, de slotvoet en de moer. Wij raden u aan dit te controleren.
2. Kort vervolgens de bout af op de gewenste lengte met een ijzerzaag. Gebruik een vijl om eventuele bramen te verwijderen.
3. Breng vervolgens de slotvoet aan met de slotmoer. De slotvoetring bevindt zich achter de slotvoet.
4. Gebruik een pijpsleutel om de slotvoet door middel van de moer stevig te bevestigen. De plastic sluiting van de borgmoer voorkomt lostrillen.
5. Breng nu het slothuis aan over de slotvoet en druk het geheel krachtig tegen de spiegel. De sleutel dient zich tegenover de sluitlip van de slotvoet te bevinden.
6. Vervolgens sluit u het slot met de sleutel.
7. Om het **STAZO *nutlock*[®]** te verwijderen dient het slot stevig tegen de spiegel te worden gedrukt. Open vervolgens het slot door de sleutel om te draaien. Gebruik bij het draaien van de sleutel nooit geweld.

U heeft nu het **STAZO *nutlock*[®]** met succes aangebracht. Het **STAZO *nutlock*[®]** kan op de beide motorsteunen van de buitenboordmotor worden bevestigd, of op elke ander plaats waar een motorsteun kan worden bevestigd aan de spiegel, door middel van een bout/moer verbinding.

Belangrijk: Bewaar de sleutel en de sleutelcodekaart nooit op dezelfde plaats

Andere toepassingen: Het **STAZO *nutlock*[®]** kan op vele andere bout / moer verbindingen worden gebruikt ter voorkoming van diefstal.

een product van:



STAZO marine equipment b.v – H.I. Ambacht – NL

Uitgebreide productinformatie van alle STAZO producten: www.stazo.nl



STAZO *nutlock*[®] Installation manual

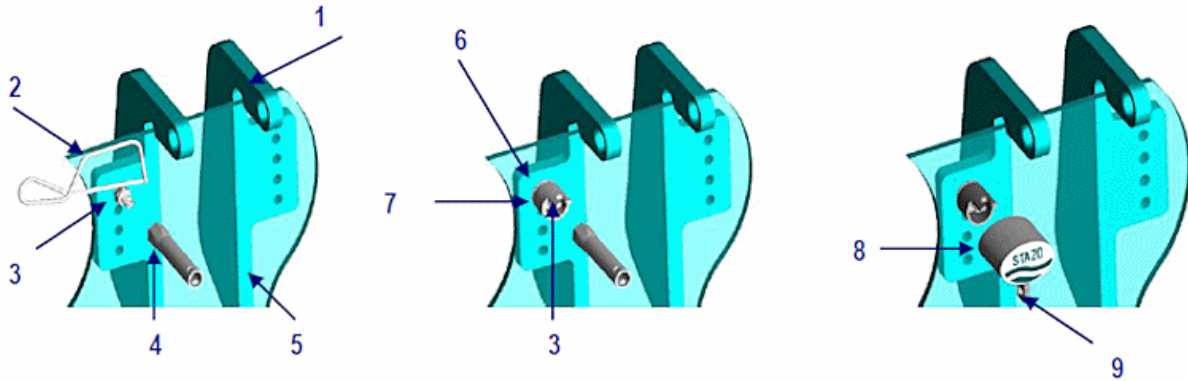

STAZO *nutlock*[®] is approved and certified by the official international authorities and recommended by the insurance companies around the world.

Indication of parts involved: 1 = motor bracket, 2 = iron saw, 3 = self locking nut and bolt (not included), 4 = pipe wrench (not included), 5 = transom of the craft, 6 = lock body, 7 = body ring (behind lock house), 8 = lock house, 9 = key

1. Move the washer over the bolt through the bracket at the outside of the transom through the transom.
2. Mark 25 mm from the inside of transom. This space allows room for the washer, the lock body, the body ring and the self locking nut.
3. Now adapt the bolt at the inside of the transom at to the required length by using an iron saw. Use a vental to remove the sharp edges.
4. Move the body ring and the lock body over the bolt into position and apply the self locking nut.
5. Use a pipe wrench to tighten the self locking nut thoroughly. The plastic locking ring in the self locking nut will give tension.
6. Now move the lock house over the lock body and push the lock house firmly against the transom. Be sure the key is at the opposite side of the cam extension.
7. When being in the right position, lock the device by turning the key.
8. To remove **STAZO *nutlock*[®]**, push the locking device firmly up against the transom. Than open the locking device by turning the key in the cylinder. Never use violence when turning the key.

You now have installed the **STAZO *nutlock*[®]** successfully. **STAZO *nutlock*[®]** can be installed at both arms of the bracket or at any place the bracket is fixed to the transom of the craft

Important

Always store the key code card and the key on a different place.

Other applications

STAZO *nutlock*[®] can be used to lock many other bolt-nut applications to provide theft protection

Manufactured by:



STAZO marine equipment b.v - the Netherlands

Extended product information of all STAZO products at: www.stazo.nl



STAZO *nutlock*[®] Montageanleitung

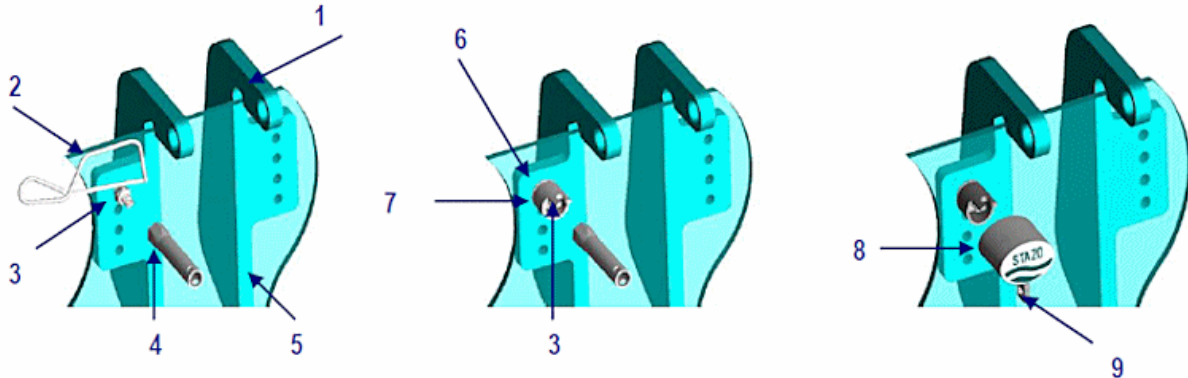

STAZO *nutlock*[®] ist durch offizielle internationale Behörden geprüft und zertifiziert, es wird von vielen Versicherungen rund um den Erdball empfohlen.

Auflistung der Bauteile und Werkzeuge: 1 = Motorhalterung, 2 = Eisensäge, 3 = Selbstsichernde Mutter, Unterlegscheibe und Schraube (nicht mitgeliefert), 4 = Rohrschlüssel (nicht mitgeliefert), 5 = Bootsspiegel, 6 = Schlosskörper, 7 = Gummi-O-Ring (hinter dem Schlosskörper), 8 = Schlossgehäuse, 9 = Schlüssel

1. Stecke die Sechskantschraube mit der Unterlegscheibe von außen durch eine Bohrung der Motorhalterung und den Bootsspiegel, markiere innen die Länge plus 25 mm. Diese Länge reicht aus für die Unterlegscheibe, die Motorhalterung, den Spiegel, den Gummi-O-Ring, den Schlosskörper und die Selbstsichernde Mutter.
2. Die Schraube herausnehmen und mit einer Eisensäge an der Markierung absägen. Wichtig, den Grat am Sägeschnitt mit einer Feile entfernen, er könnte sonst die Selbstsichernde Mutter beschädigen.
3. Schiebe jetzt zunächst den Gummi-O-Ring und dann den Schlosskörper über die im Spiegel positionierte Sechskantschraube und drehe die Selbstsichernde Mutter an.
4. Mit einem Rohrschlüssel wird jetzt die Mutter fest angezogen. Der Kunststofftring in der Selbstsichernden Mutter baut eine Spannung auf und verhindert das Lösen der Verbindung.
5. Schiebe jetzt das Schlossgehäuse über den Schlosskörper und drücke es fest gegen den Spiegel. Dabei ist darauf zu achten, dass der Schlüssel in der offenen Position steht.
6. Ist das Schlossgehäuse in der richtigen Position, wird das Schloss durch drehen des Schlüssels abgeschlossen.
7. Um das **STAZO *nutlock*[®]** zu öffnen, drücke das Schlossgehäuse fest gegen den Spiegel und drehe den Schlüssel entgegengesetzt. Niemals beim Drehen des Schlüssels Gewalt anwenden.

Sie haben nun das **STAZO *nutlock*[®]** erfolgreich montiert. **STAZO *nutlock*[®]** kann an beiden Motorhalterungsarmen oder an eine andere Stelle an der die Halterung mit dem Bootsspiegel verbunden ist montiert werden.

Wichtig

Den Schlüssel und die Schlüssel-Sicherungskarte unbedingt an zwei verschiedenen Orten aufbewahren.

Weitere Anwendungen

STAZO *nutlock*[®] kann für viele andere Schraubverbindungen eingesetzt werden um einen sicheren Diebstahlschutz zu gewährleisten.

Hergestellt durch:



STAZO marine equipment b.v. - the Netherlands

Ausführliche Informationen aller STAZO-Produkte finden Sie unter: www.stazo.nl



STAZO *nutlock*[®]

Manuel d'installation

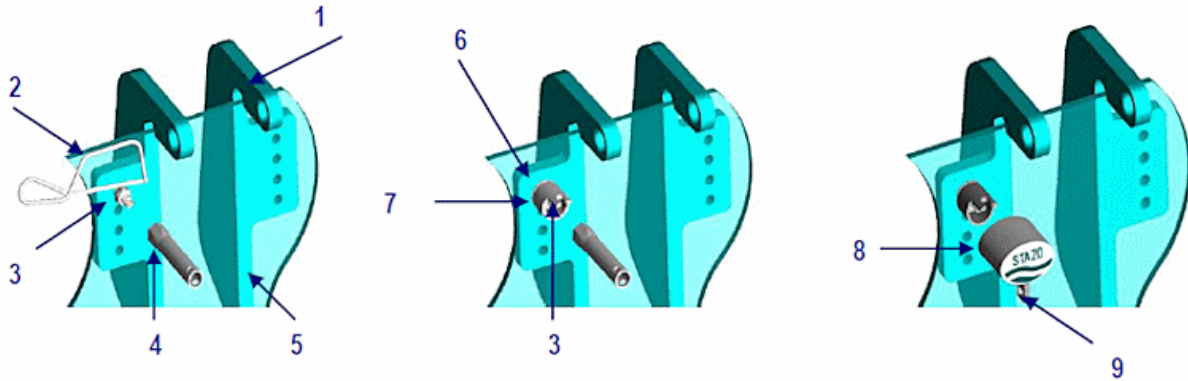

STAZO *nutlock*[®] est breveté, agréé et homologué par les organismes officiels. Il est également recommandé par les compagnies d'assurances

Liste des pièces : 1 = attache moteurs, 2 = scie, 3 = écrou auto-bloquant et boulon (pas inclus), 4 = clé à pipes (pas inclus), 5 = tableau arrière, 6 = cage de verrou, 7 = rondelle (derrière la cage de verrou), 8 = cache verrou, 9 = clé.

1. Desserrer l'écrou de la vis qui fixe le moteur au tableau arrière par l'attache moteur. Mesurer 25mm sur cette vis pour pouvoir placer dessus la rondelle, la cage du verrou et l'écrou auto-bloquant.
2. Couper la vis à cette longueur avec une scie à métaux et utiliser une lime pour éliminer les aspérités.
3. Placer la rondelle et le corps du verrou sur la vis et mettre l'écrou auto-bloquant.
4. Utiliser une clé à pipe pour serrer l'écrou. L'anneau en caoutchouc indiquera la tension nécessaire.
5. Maintenant glisser le cache verrou sur la cage de verrou et pousser fermement contre le tableau arrière. Vérifier que la clé soit bien du côté opposé à la came de la cage du verrou.
6. La position étant bonne, fermer le mécanisme en tournant la clé.

Vous avez maintenant installé le **STAZO *nutlock*[®]** avec succès. Il peut être installé sur n'importe quelle attache moteur ou sur n'importe quelle attache fixée avec une vis à travers le tableau arrière.

Autres applications :

Nutlock peut aussi être utilisé pour protéger n'importe quel boulon.

fabriqué par:



STAZO marine equipment b.v – H.I. Ambacht – Pays Bas

Information de tous les produits STAZO: www.stazo.nl